

英制尺寸1-3  
[1/16"-3/16"]  
公制尺寸2-4  
[2-4mm]

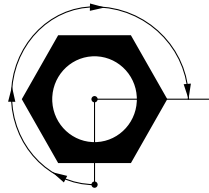

手动旋紧后仅再旋3/4圈就可保证可靠的密封，并且使该接头可以重复安装。

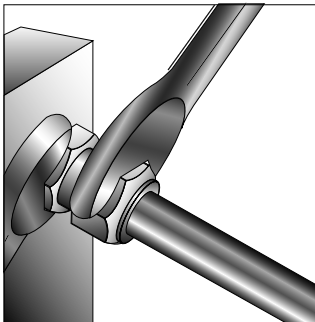

英制尺寸4-16  
[1/4"-1"]  
公制尺寸6-25  
[6-25mm]

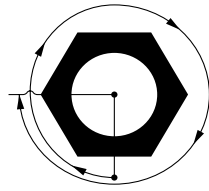

手动旋紧后1-1/4圈

1. 派克仪表卡套接头整体出售，可随时使用。使用时首先按如图所示方法将钢管插到接头体底部。（请注意如果整个接头是拆散的，请务必确认卡套的锥管细口端进入接头体。）
2. 手动旋紧螺母，然后用扳手再旋紧3/4或1-1/4圈，用扳手固定接头体以防止接头体转动，在螺母上作标记以便确定后续旋转圈数。

为了尽量增加重装次数，在拆卸前请在接头和螺母上做好标记。重新旋紧前，要确保卡套达到接头体处，然后手动重新旋紧。接着用扳手将螺母旋转至原来做好标记的位置，使标记在一条直线上。（当感到机械阻力显著的增加时，说明卡套已经重新进入密封位置。）

只有在多次重复安装以后才有必要将螺母比原来稍微多旋一点位置。仅需要过量（B所示）10°-20°（小于1/3六角螺母平面）。

如果尺寸超过16(1")，请使用派克IPD液压预装工具或旋转扳手。详情见样本4290-INST。

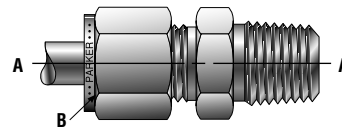

派克CPI™/A-LOK®卡套管接头的零件代号由代表接头尺寸和型号以及所用材料的符号组成。卡套端和螺纹端尺寸由以1/16英寸为单位的数字表示。例如，4=4/16" 或1/4"；16=16/16" 或1。

**注意：**无论英制还是公制，对于大尺寸接头的装配都要求预先对螺母进行润滑。

该要求适用于：

- 英制尺寸20及以上
- 公制尺寸25及以上

进一步的信息请联系派克授权的本地经销商或者直接联系派克仪器仪表部门索取Bulletin 4230-B10。

## 量规使用说明

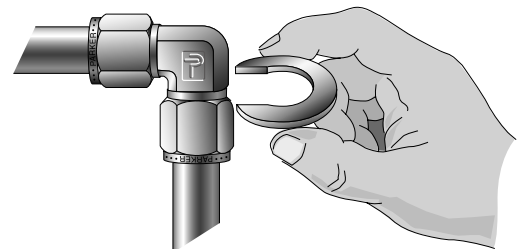
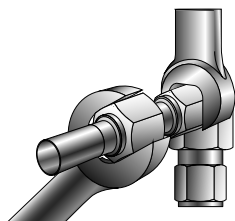

1. 对于尺寸为1/4"到1" [6mm到25mm]的接头，从“手动旋紧”位置开始，再旋转1-1/4圈。（尺寸为1/16"、1/8"、3/16"、2mm、3mm和4mm的卡套接头则只需从手动旋紧位置开始再旋3/4圈。）旋紧过程中要用另一个扳手固定接头体以防止接头体旋转。最好在螺母上做记号（铅笔或水笔），这样有助于数旋紧的圈数。
2. 然后选择正确尺寸的厚度量规，以如图所示方法，把量规放到螺母和接头体六角之间。如果量规在任何位置都不能放入它们之间，则说明您已经正确旋紧了螺母。如果您可以把量规放入这个空隙，则说明接头装配得不够正确，请重复之前的装配流程。

进一步的信息请联系派克授权的本地经销商或者直接联系派克仪器仪表部门索取Bulletin 4230-B15.2。

